

***Rückgewinnung von Rohstoffen
Schutz für Maschinen und Anlagen***



***Technologie
die anzieht***



**wagner
magnete**

L 0452 d

Hinweise zur Dimensionierung:

Damit die im Förderstrom enthaltenen und magnetisierbaren Fremdkörper aufmagnetisiert und danach ausgehoben werden können, müssen sie mindestens 0,4 bis 0,5 Sekunden dem Magnetfeld ausgesetzt sein. Entsprechend groß muß der Magnetblock gewählt werden.

Bei Queranordnung muß die Magnetlänge mindestens der Breite der Fördereinrichtung entsprechen. Längs angeordnete Magnete müssen so breit sein, dass sie die gesamte Breite des Bandes überdecken. Sonderausführungen für spezielle Einsatzfälle sind möglich.

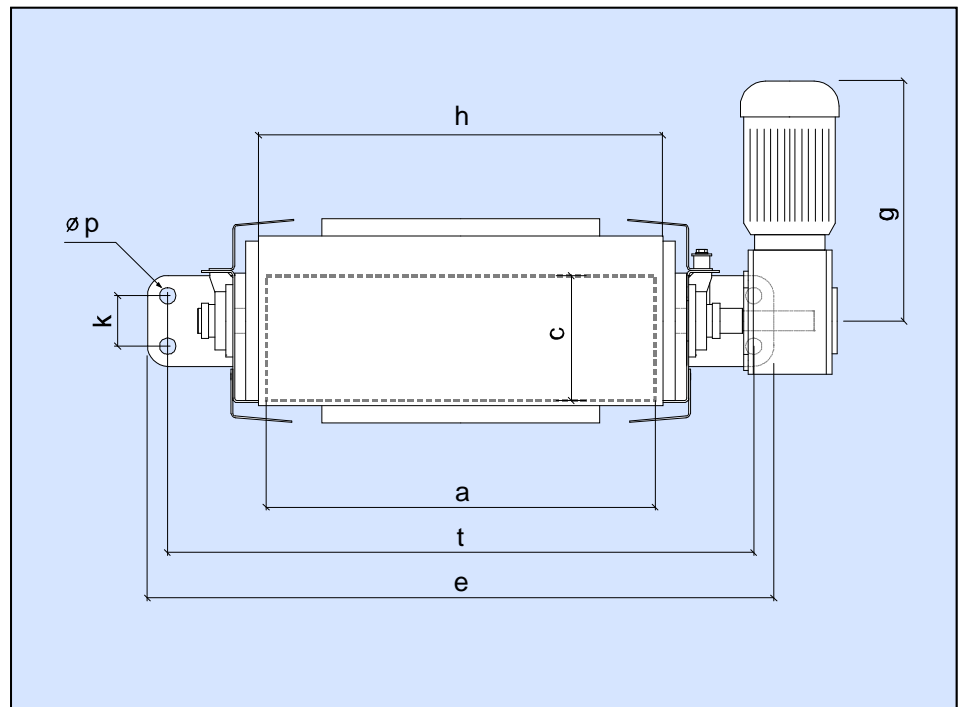

ABMESSUNGEN UND TECHNISCHE DATEN

Type	Bandbreite mm		Arbeits- Abstand mm	Gewicht kg	Motor kW	Aussenabmessungen		
	quer	längs				Länge	Breite	Höhe
0452-40/50-200	500	400	120-160	440	1,5	1450	1000	600
0452-40/70-200	650	400	120-160	540	1,5	1650	1000	600
0452-40/90-200	800	400	120-160	640	1,5	1850	1000	600
0452-40/110-200	1000	400	120-160	740	1,5	2050	1000	600
0452-60/50-200	500	650	170-220	640	1,5	1450	1200	600
0452-60/70-200	650	650	170-220	780	1,5	1650	1200	600
0452-60/90-250	800	650	170-220	920	1,5	1850	1200	600
0452-60/110-250	1000	650	170-220	1060	1,5	2050	1200	600
0452-60/130-250	1200	650	170-220	1220	1,5	2250	1200	600
0452-75/70-250	650	800	220-270	1200	2,2	1925	1380	700
0452-75/90-250	800	800	220-270	1340	2,2	2125	1380	700
0452-75/110-250	1000	800	220-270	1660	2,2	2325	1380	700
0452-75/130-250	1200	800	220-270	1800	2,2	2525	1380	700
0452-75/150-250	1400	800	220-270	1940	2,2	2725	1380	700
0452-95/70-250	650	1000	240-320	1430	2,2	1975	1580	700
0452-95/90-250	800	1000	240-320	1650	2,2	2175	1580	700
0452-95/110-250	1000	1000	240-320	1870	2,2	2375	1580	700
0452-95/130-250	1200	1000	240-320	2100	2,2	2575	1580	700
0452-95/150-250	1400	1000	240-320	2330	2,2	2775	1580	700
0452-115/90-250	800	1200	260-350	2270	3,0	2175	1780	700
0452-115/110-250	1000	1200	260-350	2250	3,0	2375	1780	700
0452-115/130-250	1200	1200	260-350	2570	3,0	2575	1780	700
0452-115/150-250	1400	1200	260-350	2900	3,0	2775	1780	700
0452-130/110-250	1000	1400	280-370	2580	3,0	2375	1980	700
0452-130/130-250	1200	1400	280-370	2950	3,0	2575	1980	700
0452-130/150-250	1400	1400	280-370	3340	3,0	2775	1980	700
0452-130/170-250	1600	1400	280-370	3750	3,0	2975	1980	700
0452-150/130-250	1200	1600	300-390	3400	3,0	2575	2180	700
0452-150/150-250	1400	1600	300-390	3840	3,0	2775	2180	700
0452-150/170-250	1600	1600	300-390	4310	3,0	2975	2180	700
0452-150/190-250	1800	1600	300-390	4810	3,0	3175	2180	700

Gerne helfen wir Ihnen bei der Auswahl des passenden Magnetscheiders. Bitte rufen Sie uns an oder senden Sie uns ein Fax oder eine E-Mail. Ein Einsatzdatenblatt zum Herunterladen und Ausfüllen finden Sie unter: www.wagner-magnete.de

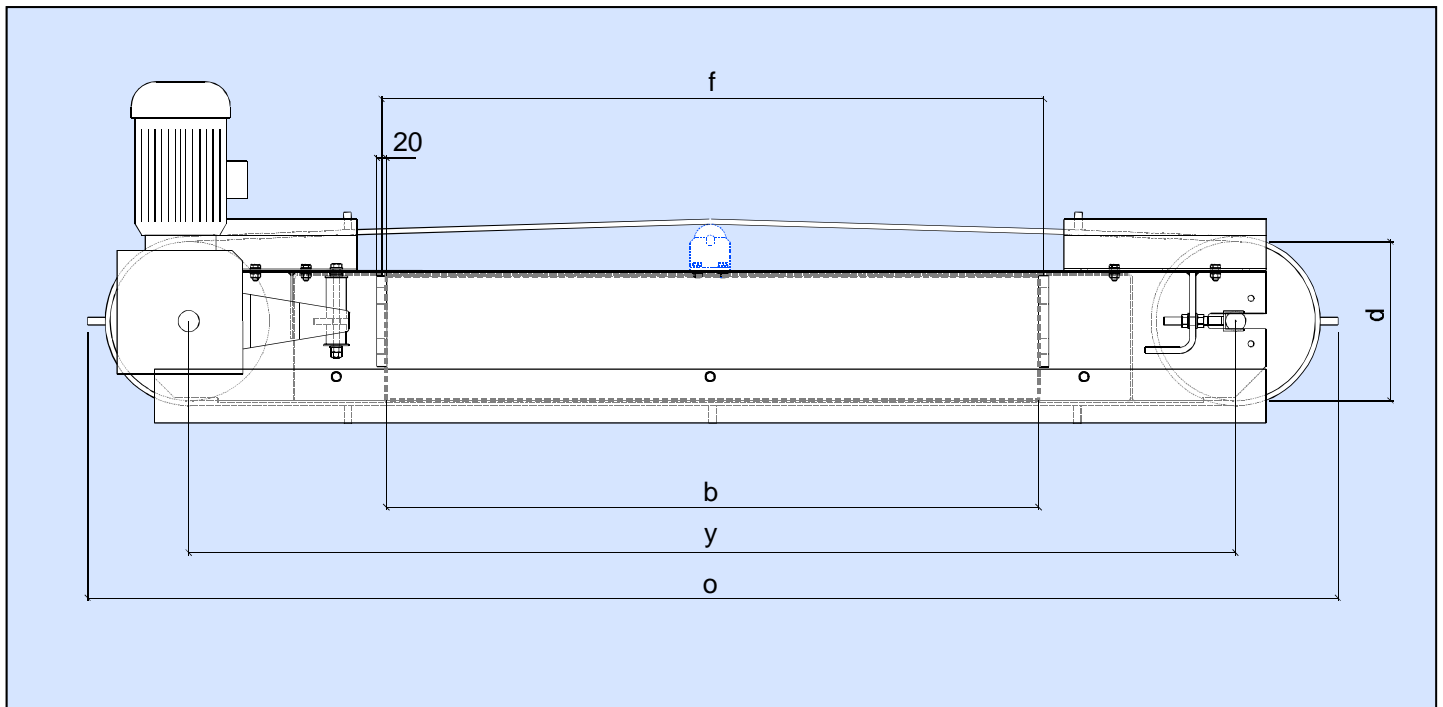

ABMESSUNGEN UND TECHNISCHE DATEN

Magnetabmessungen			d	e	f	g	h	k	o	p	t	y
a	b	c										
420	500	200	215	896	480	440	450	85	1450	24	838	1115
420	700	200	215	896	680	440	450	85	1650	24	838	1315
420	900	200	215	896	880	440	450	85	1850	24	838	1515
420	1100	200	215	896	1080	440	450	85	2050	24	838	1715
620	500	200	215	1046	480	440	650	85	1450	24	988	1115
620	700	200	215	1046	680	440	650	85	1650	24	988	1315
620	900	200	215	1046	880	440	650	85	1850	24	988	1515
620	1100	200	215	1046	1080	440	650	85	2050	24	988	1715
620	1300	200	215	1046	1280	440	650	85	2250	24	988	1915
770	700	250	315	1240	710	500	800	100	1925	32	1160	1470
770	900	250	315	1240	910	500	800	100	2125	32	1160	1670
770	1100	250	315	1240	1110	500	800	100	2325	32	1160	1870
770	1300	250	315	1240	1310	500	800	100	2525	32	1160	2070
770	1500	250	315	1240	1510	500	800	100	2725	32	1160	2270
970	700	250	315	1440	710	500	1000	100	1975	32	1360	1470
970	900	250	315	1440	910	500	1000	100	2175	32	1360	1670
970	1100	250	315	1440	1110	500	1000	100	2375	32	1360	1870
970	1300	250	315	1440	1310	500	1000	100	2575	32	1360	2070
970	1500	250	315	1440	1510	500	1000	100	2775	32	1360	2270
1170	900	250	315	1640	910	500	1200	100	2175	32	1560	1670
1170	1100	250	315	1640	1110	500	1200	100	2375	32	1560	1870
1170	1300	250	315	1640	1310	500	1200	100	2575	32	1560	2070
1170	1500	250	315	1640	1510	500	1200	100	2775	32	1560	2270
1320	1100	250	315	1840	1110	500	1400	100	2375	32	1760	1870
1320	1300	250	315	1840	1310	500	1400	100	2575	32	1760	2070
1320	1500	250	315	1840	1510	500	1400	100	2775	32	1760	2270
1320	1700	250	315	1840	1710	500	1400	100	2975	32	1760	2470
1520	1100	250	315	2040	1310	500	1600	100	2575	32	1960	2070
1520	1300	250	315	2040	1510	500	1600	100	2775	32	1960	2270
1520	1500	250	315	2040	1710	500	1600	100	2975	32	1960	2470
1520	1700	250	315	2040	1910	500	1600	100	3175	32	1960	2670



Die Magnetscheider können auch als explosionsgeschützte Geräte gemäß ATEX 95 (RL94/9) geliefert werden. Bitte beachten Sie hierzu unser Merkblatt | Ex-1 !

L 0452 d

PERMANENTMAGNET BANDSCHEIDER

- + Unmagnetischer Rahmen
- + Zweipoliges Magnetsystem
- + Abgeschirmter Magnetkörper
- + Unmagnetische Schutzbleche
- + Lagerschutzringe
- + Optimierte Drehmomentstütze

Auf Dauer das Beste

Das bewährte Konzept der unmagnetischen Rahmenkonstruktion aus lasergeschnittenem Manganhartstahlblech verhindert zuverlässig, dass sich Eisenteile am Magneten anlagern können. Der vergossene Magnetkörper ist weiträumig abgeschirmt und die Hohlräume nach allen Seiten verschlossen, damit keine Fremdkörper in den Bandinnenraum gelangen können. Dies reduziert den Verschleiß und minimiert den Reinigungsaufwand. Weit in die Polfläche ragende Schutzbleche schützen die Kanten des Austragsgurtes und verhindern, dass Eisenteile unter den Gurt gezogen werden. Grundsätzlich werden unsere Magnete als zweipolige Systeme aufgebaut, weil sie den einpoligen Systemen deutlich überlegen sind. Kompakte Eisenteile werden von zweipoligen Systemen stärker angezogen. Aufhängevorrichtungen werden nicht aufmagnetisiert, da das Magnetfeld ausschließlich nach unten wirkt.

Einbauhinweise

Der Abstand zwischen Magnet und Fördereinrichtung sollte so klein wie möglich sein, da die Magnetkraft mit Abstand exponentiell abnimmt. Gleichzeitig ist darauf zu achten, dass der Abstand mindestens so groß ist, dass die Stollen des Austragsgurtes alle angezogenen Eisenteile sicher aus dem Materialstrom entfernen können. Bei Queraustrag empfehlen wir das Aufmulden des Förderbandes. Dies verbessert den Eisenaustrag und verhindert Schäden durch das Einklemmen von langen Eisenteilen zwischen Magnet und Fördereinrichtung. Sobald lange oder sperrige Eisenteile im Fördergut enthalten sind oder die Transportgeschwindigkeit des Fördergutes über 3 m/s liegt, empfehlen wir grundsätzlich die Längsanordnung.

Antriebsvarianten:

G1: Getriebemotor Flender
G2: Getriebemotor SEW
G6: Getriebemotor NORD
H1: Hydraulikmotor mit Kupplung
H3: Hydraulikmotor angeflanscht
T7: Trommelmotor Van der Graaf

K: mit Kaltleitern

Austragsgurte:

BF: Gurt öl- und fettbeständig
BV: Verstärkter Gurt
BR: Gurt mit REMA-Auflage
BH: Gurt für Heissgut
BS: Gurt mit Sonderstollen
BW: Gurt mit Wechselstollen 35/60mm

Sonderausführungen sind möglich.

Zubehör:

Schieflaufwächter
Aufhängevorrichtungen
Drehzahlüberwachungen
Sonderschutzvorrichtungen
Unmagnetische Rollenstationen

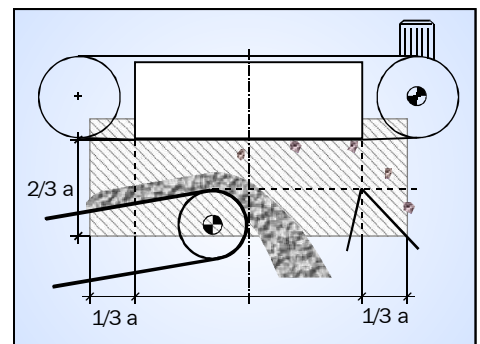
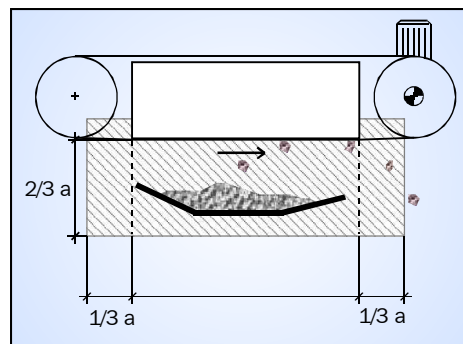
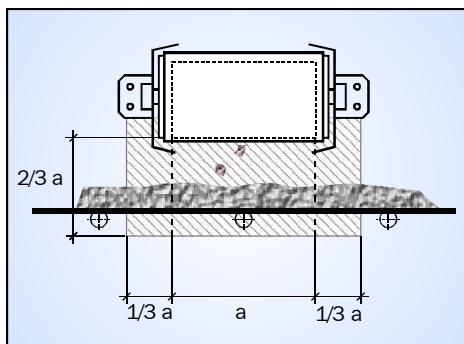

Unmagnetischer Bereich

Im schraffierten Bereich dürfen keine magnetisierbaren Konstruktionsteile verwendet werden, ansonsten wird die Wirkung des Magneten geschwächt. Tragrollen und Materialführungen sind zu entfernen oder unmagnetisch auszuführen. Bei Längsaustrag muß die Kopfrolle unmagnetisch sein.

Unser Betrieb ist seit 1995 nach DIN EN ISO 9001 zertifiziert. Alle Magnetscheider werden Entsprechend DIN VDE 0850 gefertigt und geprüft und entsprechen den CE- und EMV-Vorschriften.